



## CBR02

## SPH/BA

### STÄUBLI ストープリ ブレーキラインクイックコネクター

ブレーキホース用カップリングシステムであるストープリ ブレーキラインクイックコネクターはF1やMotoGPマシンに採用されているレーシングパーツです。

完全ノンスピル式により着脱時のフルード漏れ防止、エアの侵入がないため、ブレーキホース回路のエア抜きを行う必要がありません。製品にはパイオネットロックシステムを採用、耐久性、コンパクト性、および軽量を兼ね備え、押しながねじる(1/4回転)だけで確実な接続が出来ます。

レース中の天候によるコンディションの変化やトラブルによる部品交換などのトラブルに素早く確実に対応できます。

用途: 自動車およびオートバイのブレーキ回路接続

素材: チタン、アルミ、ステンレスの3種をご用意



### ストープリ ブレーキラインクイックコネクター CBR02

ブレーキラインクイックコネクター CBR02 は最上級モデルです。素材はチタンを使用しコンパクトで最軽量を実現。主にMotoGP車両に使用されております。



図面	タイプ	取付サイズ	サイズ(mm)				重量(g)	素材/カラー	品番	価格(税込)
		F	D	L1	L2					
	ソケット側	UNF 3/8-24" JIC DASH3	12.5	31.5	12.2	11.8	チタン ■	CBR 02.1652TI/KB/JE	¥113,740	
							チタン ■	CBR 02.1652TI/KV/JE	¥113,740	
	プラグ側	M10×1.0	14	8	16.5	5.3	チタン ■	CBR 02.7410TI/KB/JE/M	¥56,265	
							チタン ■	CBR 02.7410TI/KV/JE/M	¥56,265	
	プラグ側	UNF 3/8-24" JIC DASH3	12	12.2	19.7	6.7	チタン ■	CBR 02.7652TI/KB/JE	¥56,265	
							チタン ■	CBR 02.7652TI/KV/JE	¥56,265	
	キャップ	-	12.5	14.3	-	3.5	チタン ■	CBR 02.8550TI/KB/JE	¥38,720	
							チタン ■	CBR 02.8550TI/KV/JE	¥38,720	
プラグマウントツール								CBR02.9000	¥32,670	

注意: ミネラル系・鉱物油はご使用頂けません



## ストーブリ ブレーキラインクイックコネクター SPH03/BA

ブレーキラインクイックコネクターSPH03/BAは素材をアルミ、チタン、ステンレスから選択可能です。SBKチームや全日本トップチームなどで多くの使用実績があります。



図面	タイプ	取付サイズ	サイズ(mm)	重量(g)	素材/カラー	品番	価格(税込)
		F	L				
	ソケット側	M10×1.0	8	11	アルミ ■	SPH03.1410/BA/L/KR/JE	¥33,880
					アルミ ■	SPH03.1410/BA/L/KJ/JE	¥33,880
				16	チタン ■	SPH03.1410/BA/TI/KB/JE	¥61,105
					チタン ■	SPH03.1410/BA/TI/KV/JE	¥61,105
	ソケット側	UNF 3/8-24" JIC DASH3	12	11	アルミ ■	SPH03.1652/BA/L/KR/JE	¥33,880
					アルミ ■	SPH03.1652/BA/L/KJ/JE	¥33,880
				16	チタン ■	SPH03.1652/BA/TI/KB/JE	¥61,105
					チタン ■	SPH03.1652/BA/TI/KV/JE	¥61,105
					27	ステンレス ■	SPH03.1652/BA/IA/JE
	ソケット側	バンジュー コネクション	22 ※バンジューボルト は首下23mmを推奨	14.2	アルミ ■	SPH03.1021/BA/L/KR/BJ/JE	¥40,656
					アルミ ■	SPH03.1021/BA/L/KJ/BJ/JE	¥40,656
	プラグ側	M10×1.0	8	12	アルミ ■	SPH03.7410/BA/L/KR/JE	¥30,855
					アルミ ■	SPH03.7410/BA/L/KJ/JE	¥30,855
	プラグ側	UNF 3/8-24" JIC DASH3	12	12	アルミ ■	SPH03.7652/BA/L/KR/JE	¥30,855
					アルミ ■	SPH03.7652/BA/L/KJ/JE	¥30,855
				18	チタン ■	SPH03.7652/BA/TI/KB/JE	¥57,475
					チタン ■	SPH03.7652/BA/TI/KV/JE	¥57,475
					30	ステンレス ■	SPH03.7652/BA/IA/JE

### オプション ストーブリ SPH03-1021対応 バンジューボルト

チタン製 ブレーキ バンジューボルト

タイプ/サイズ	本数	品番	価格(税込)
シングル/1.25	1	BT-BBS-SB-1.25	¥5,500
シングル/1.00	1	BT-BBS-SB-1.00	¥5,500

チタン製 ブリッド付 ブレーキ バンジューボルト

タイプ/サイズ	本数	品番	価格(税込)
シングル/1.25	1	BT-BBS-SBB-1.25	¥10,560
シングル/1.00	1	BT-BBS-SBB-1.00	¥10,560

注意: ミネラル系・鉱物油はご使用頂けません





給油タンク/ボトルソケット



タンクマウントプラグ

タンクマウント  
プラグキャップ



ドレインプラグ  
タンクマウントプラグ





排水ツール

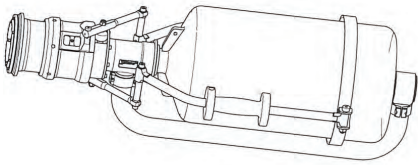
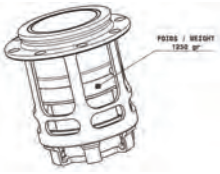
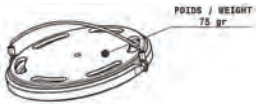

## STÄUBLI ストープリ 給油装置

ストープリ 給油装置はFIM世界耐久ロードレース選手権シリーズ(EWC)のチームなどに多くの使用実績があります。

商品名 / 図面	品番	価格(税込)
給油タンク/ボトルソケット 	100041566	ASK
プラグ タンクマウントプラグ  ※車体側に取付	100041567	ASK
ガスケットシール	R12976913	ASK
タンクマウントプラグキャップ 	100041568	ASK
アクセサリツール ドレインプラグ タンクマウントプラグ 	100042532	ASK
アクセサリツール 排水ツール	R12981001	ASK

ドレインプラグ(SAF 45.5000/DN/JV)は給油時の吹き返しでホースに残った燃料を抜く際に使用します。  
排水ツール(R12981000)は燃料ボトルの残量とベントホースの両方に残った燃料を一度に排出するツールです。







## STÄUBLI ストープリ エンジンオイル充填用カップリング SPM/L

ストープリ エンジンオイル充填用カップリングは、FIM世界耐久ロードレース選手権シリーズ(EWC)のチームなどに多くの使用実績があります。エンジンオイルの補充をフィルターキャップを外さず、瞬時に注入することが可能です。

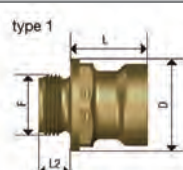
商品名 / 図面	取付サイズ (F)	D (mm)	寸法 (mm)		重量 (g)	品番	価格
			L	L2			
 車体側ソケット タイプ1	M19×2.5 (HONDA)	30	25.1	10	35	N006.469.06	¥36,960
	M20×1.5 (SUZUKI)	30	25.1	10	35	N002.430.05	¥36,960
	M22×1.5 (DUCATI)	30	25.1	15	43.5	N003.700.08	¥36,960
	M24×1.5 (BMW)	30	25.1	10	40	N012.344.06	¥36,960
 車体側ソケット タイプ2	M27×3 (YAMAHA)	37	7.5	16	31	N001.323.04	¥36,960
	M30×1.5 (KAWASAKI)	40	13.2	10	37	N005.129.05	¥36,960

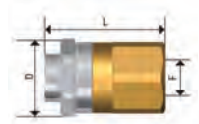
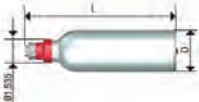
商品名 / 図面	取付サイズ (F)	D (mm)	寸法 (mm)		重量 (g)	品番	価格
			L	L2			
 プラグ	G3/8	29.5	45.7	—	133	SPM08.7102/RG/JV	¥34,320
 プラグ付 注入ボトル	—	69	254.6	—	411	SPM08.7001/RG/JV	¥85,800

## STÄUBLI

### ストープリ ラジエター冷却水用フルフローカップリング DMR

ホースバンドを外すことなくラジエターやホースをクイックに取り外す事が可能となります。詳細はお問い合わせください。

